

Frissen megjelent elektronikus 2  
komponensű,  
belépő szintű adagoló rendszer  
ProMix™ 2KE

Maasmechelen, March 2010

**Üdvözöljük !**

# ProMix történelem

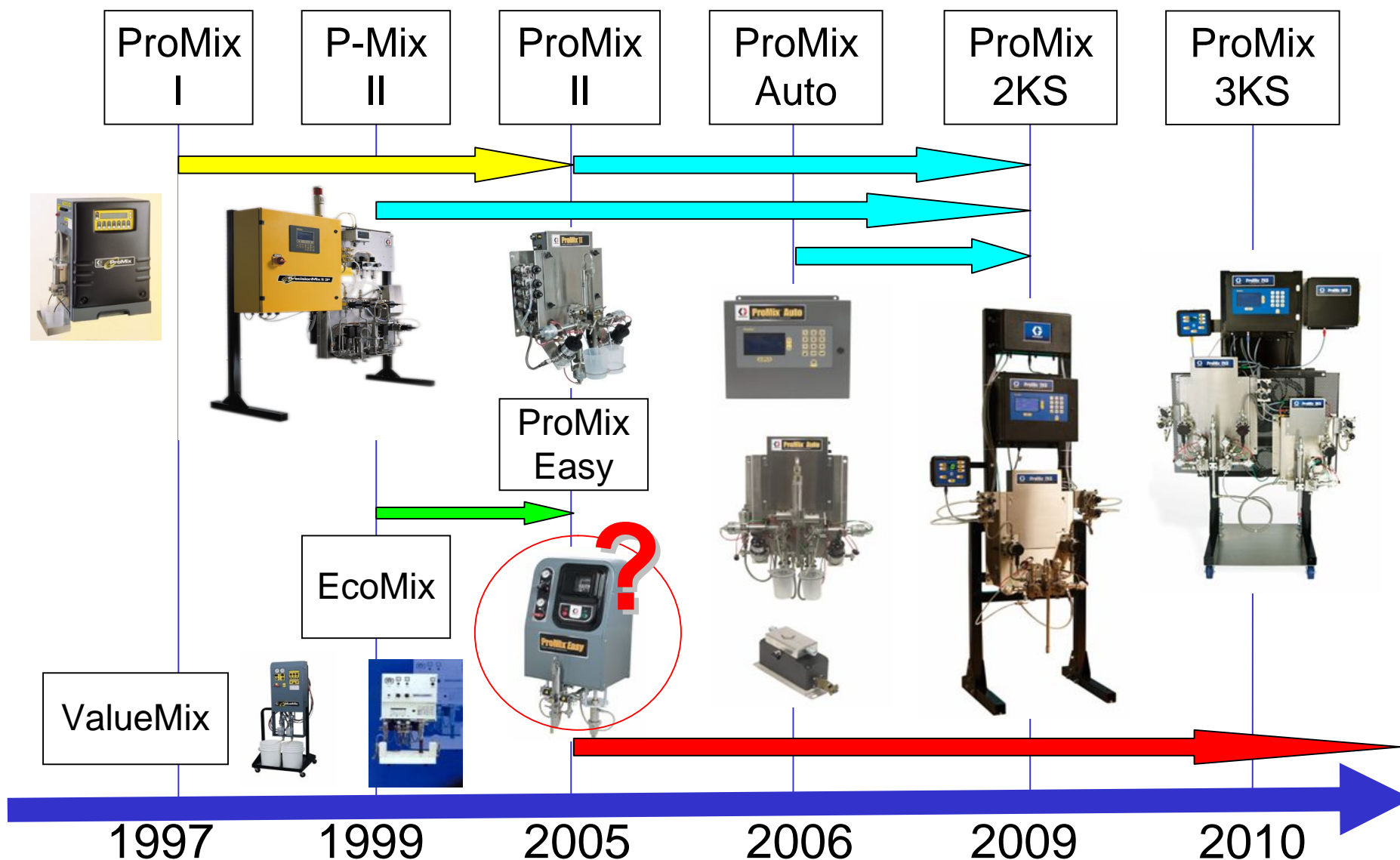

# Új belépő szintű adagoló rendszer



## Bemutatjuk A ProMix 2KE-t.



2011



Adagolós verzió



Pump verzió

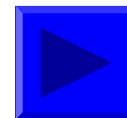



## Miért alkottuk meg?

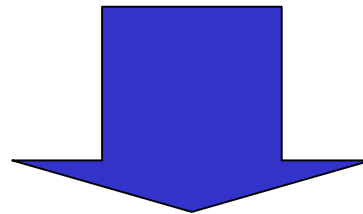

- ➔ Versenytársaink is bemutattak belépő szintű berendezéseket.
- ➔ A vásárlók igénye a gyors színváltásokra és az automata mosásra.
- ➔ Adagolós kivitel dinamikus adagolási folyamattal vízbázisú epoxikhoz és uretánokhoz.

- Kulcsfontosságú szempontok
  - Egyszerűség, **NÉLKÜLÖZHETETLEN** pumpa rendszerek
  - Fejlődés az informálásban
  - Fejlődés a szervízelésben
- Megvalósult újdonságok
  - Szín mosás/Catalizátor váltás
  - Pisztolymosó, kisebb méretben
- Hasonló árszint



**“Egyszerű és könnyű”**

- Csökkentett anyagköltség:
  - Csak azt keverd amit ki is szórsz
  - Lecsökkent kevert anyagmennyiség, kevesebb hulladék
    - Kompakt folyadék tömb
    - Szín szelepek = Adagoló szelepek
  - A rugalmas mosóprogram segítségével a gyanta (A oldal) és katalizátor (B oldal) hatékonyan mosható kevesebb oldószerrel

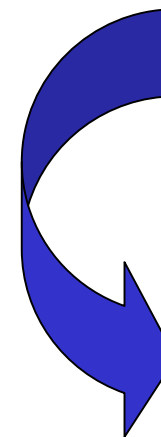

**“Pénzt takarít meg anyagcsökkentéssel”**

- Az új ProMix 2KE rugalmas és egyszerű:
  - Egyszerű installálás, alkalmazás és szervizelés
  - Egyszerűen kiképezhetőek rá a felhasználók



**“egyszerű és könnyű”**

- Egyszerűen kezelhető a központi egységről:
  - Intuitív ikon vezérelt LCD kijelző:
    - Beállítás, irányítás, ellenőrzés
    - Anyagfelhasználás kijelzés
    - Beállítható karbantartási emlékeztetők
      - Pumpa ciklusok, szelep ciklusok, szűrő munkanapok alapján.



**“Könnyű kezelni”**

- Csökkentett karbantartási költség:
  - Egyszerű rendszer felépítés
  - Könnyen hozzáférhető komponensek
  - Szelepek és folyadék kezelő részegységek a 2KS típusról érkeznek

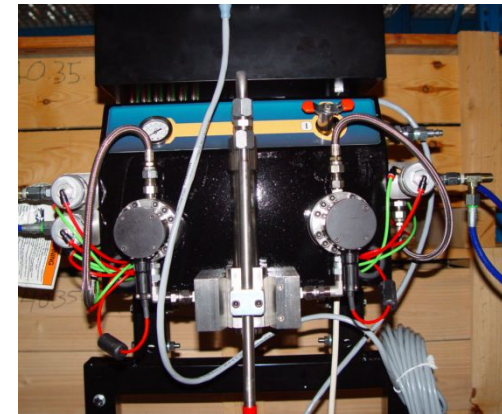

**“Költséget csökkent a hatékony karbantarthatósággal”**

- Szervíz időt spórol:
  - Könnyen hozzáférhető hengertest szelepek
  - Nem kell kihúzni anyagtömlőket
  - Külső rögzítésű légszűrő
  - Programozható karbantartás emlékeztetők



**“Szervíz időt spórol”**

- Metrikus rendszer amely:
  - 1 vagy 3 színt kínál
  - Szekvenciális adagolás (Standard)
  - Dinamikus adagolás (Opció)
- Kompakt méret, kis alapterület igény
- Rozsdamentes anyag utak a festék kompatibilitásért
- Fazékidő figyelés 2 pisztolyhoz
- Csatlakoztatható pisztolyosó



# ProMix 2KE összehasonlítva az Easy -vel



Feature	ProMix 2KE	ProMix Easy
<b>Színváltás</b>	Kompakt 1 vagy 3 szín	Nagy egyszínes
<b>Mosási kapacitás</b>	Automatikus A és B komponens mosás és keveredett anyag mosás	Manuális kevert anyag mosás aktiválás
<b>Kezelő felület</b>	Interaktív felhasználói felület	Korlátozott paraméter kijelzés
<b>Folyadékvezető részek</b>	Minden rozsdamentes acél	Szénacél, vagy rozsdamentes
<b>Adagolás típusa</b>	Kompakt folyadék út szekvenciális, vagy dinamikus adagolással (2KS)	Folyadék útvonalak csak szekvenciális adagolással (ProMix II)

# ProMix 2KE az Easy-vel összevetve.

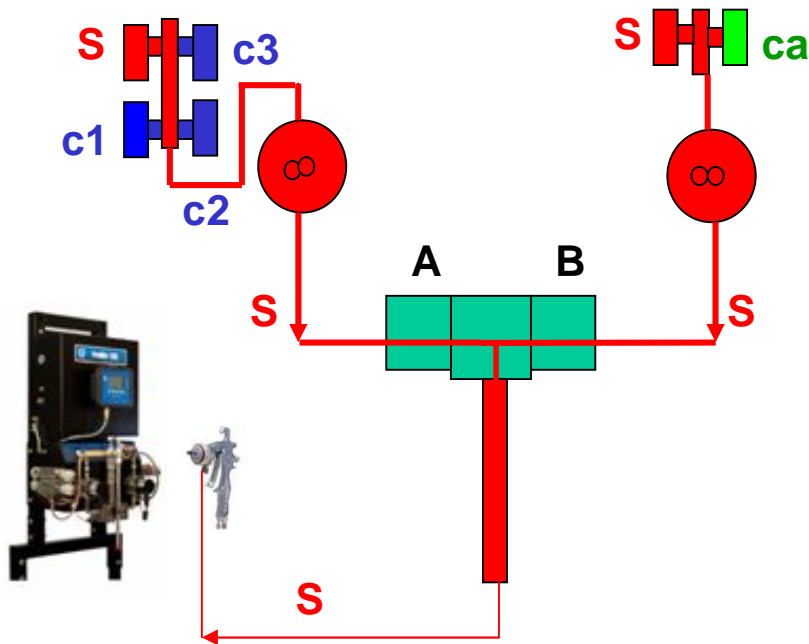

- **3 szín , 1 katalizátor mosással**
- Automata mosás indítás program szerint
- Körülbelül 20% oldószer megtakarítás a ProMix Easy-hez képest
- Az oldószer külön szelepről nyitható és mehet a pisztolyhoz
- Automata mosás időzítés

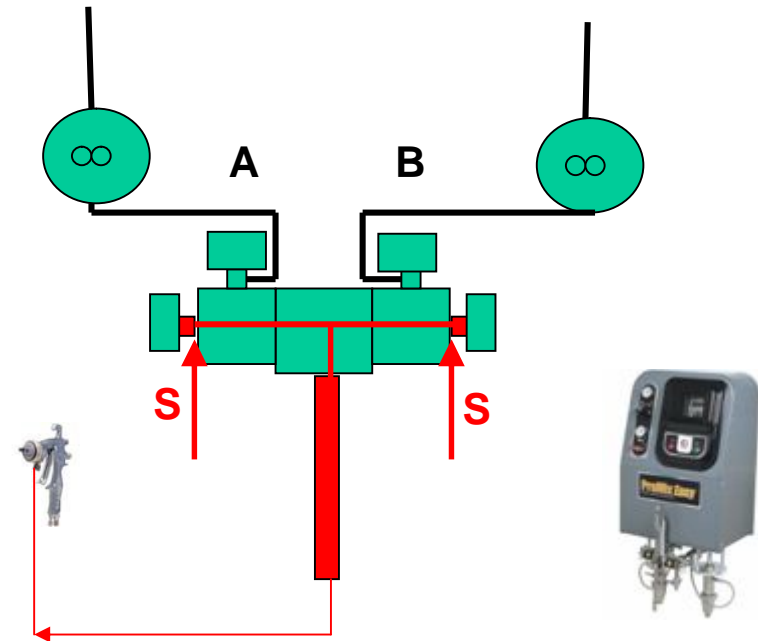

- **1 szín 1 katalizátor**
- Keveredett anyag van a továbbító szelepbén(s)
- Kézi működtetésű oldószer szelep
- Az átfolyásmérők nem mosódnak
- Manuális, golyóscsap mosó ág

# ProMix 2KE a 2KS-el összevetve.

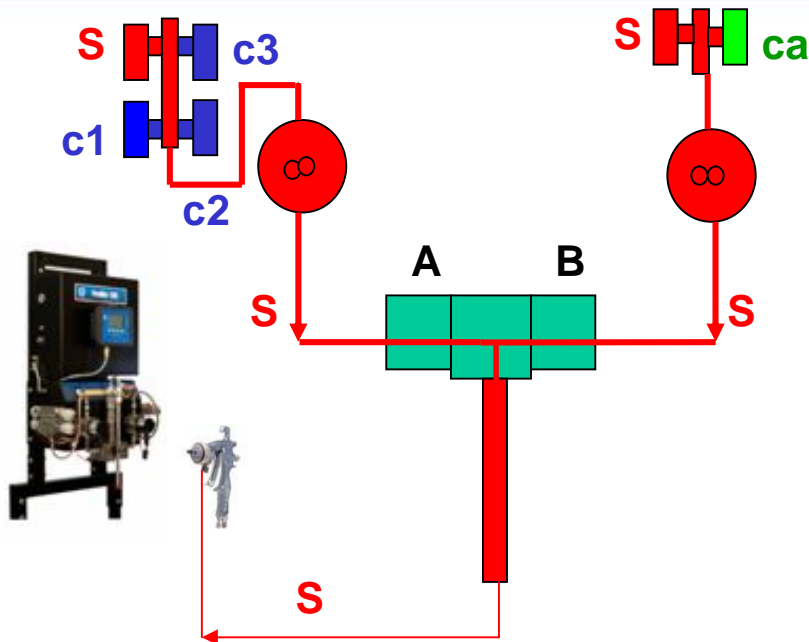

• 3 szín , 1 katalizátor

• Automata mosás az adagolón keresztül  
Automata mosás programon keresztül

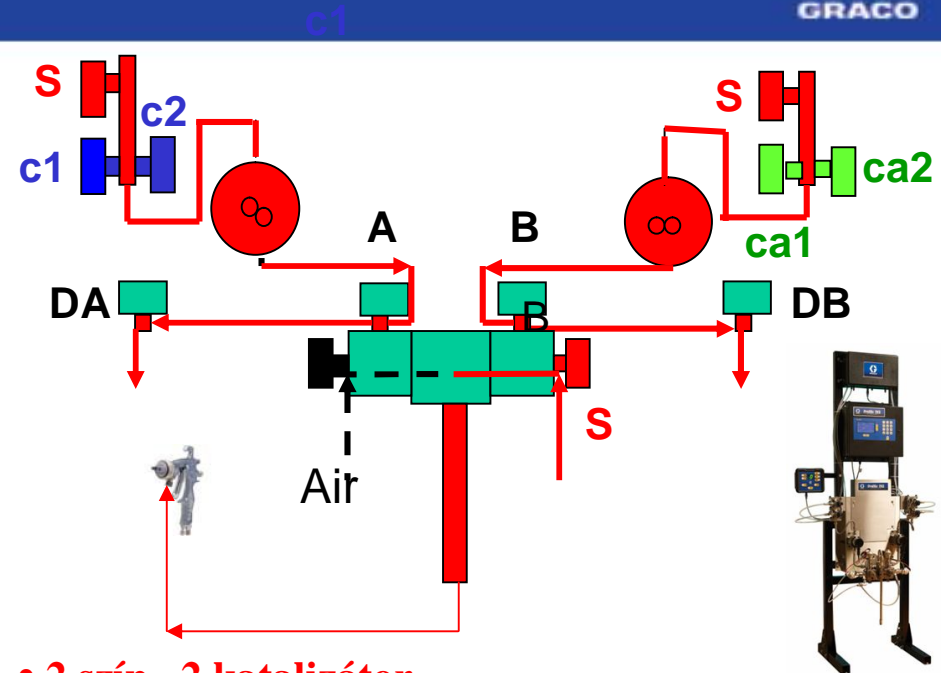

• 2 szín , 2 katalizátor

- Automata mosás az előre kevert anyaghoz, az adagolón keresztül.
- Automata 3 lépcsős levegő támogatású mosás a bekevert anyaghoz.
- Az előre kevert anyagot kimoshatjuk az adagoló rendszerből.
- A kevert anyagot levegő és oldószer öblíti ki a rendszerből.

- AC elektronika
  - **Nincsen elektronika veszélyes környezetben (A kezelő felületet is beleértve.)**
  - IS 90 – 250 VAC
  - Robbanásveszélyes környezetben kívül helyezhető el.

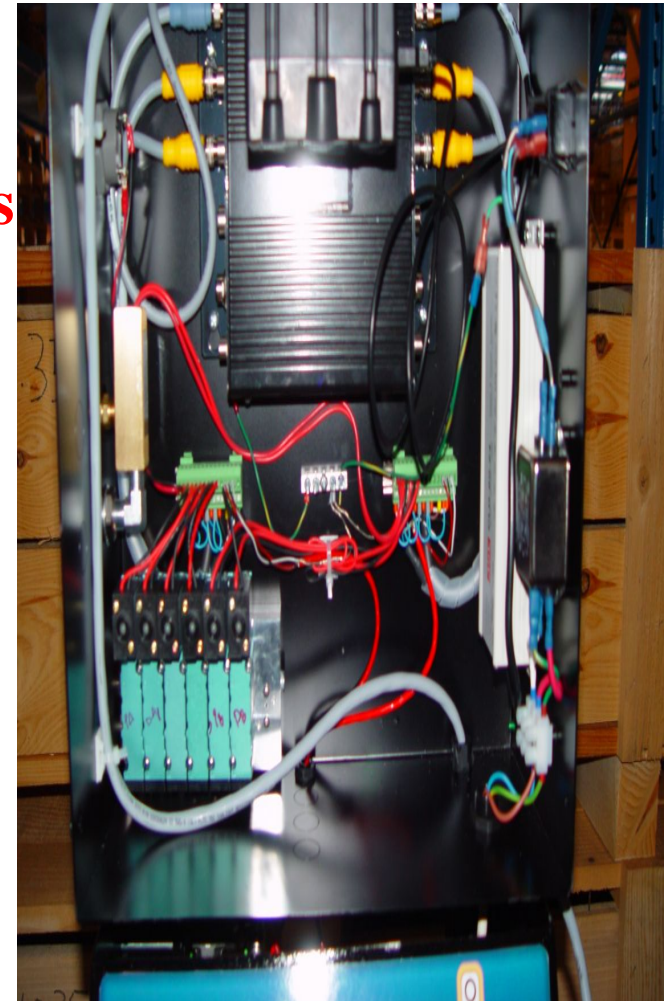

- Pneumatikus átalakító
  - **Minden komponens lehet a veszélyes területen belül.**
  - Gyújtóforrás mentes levegős rendszer
  - Robbanás veszélyes környezetben történő elhelyezésre készült.

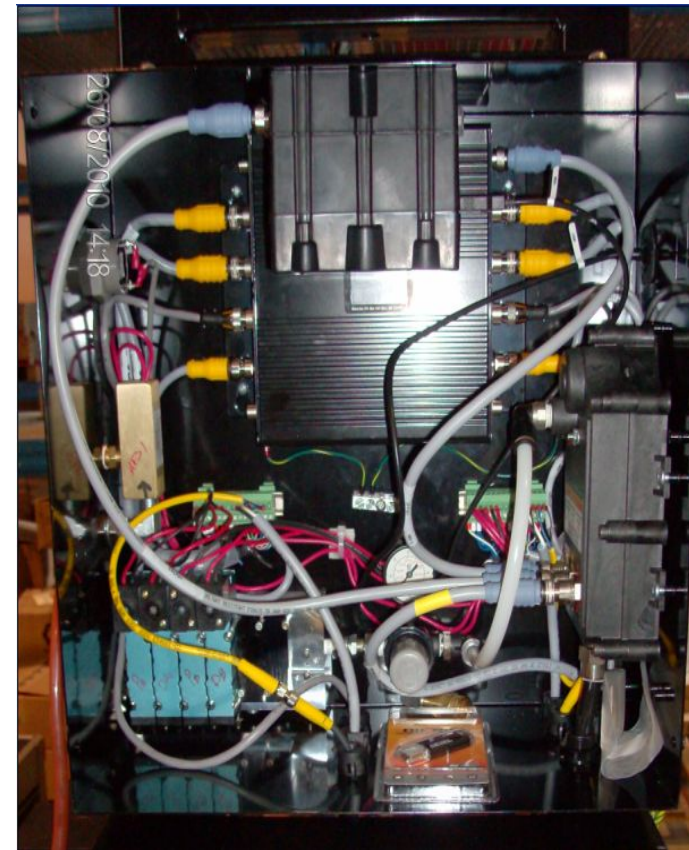

# 2KE Jelentési opciók



- Közvetlenül az LCD felületről
  - Egyszerűen elérhető jelentési rendszer



08/25/10 16:03 ← 14 5 6 →					0 ●
#	📅	🕒	🔔		
1	8/25/10	16:02	EL		
2	8/25/10	16:02	EC		
3	8/25/10	14:00	🔔 CAU1		
4	8/25/10	13:56	EL		
5	8/25/10	13:55	EC		

Kijelző riasztási  
jelzések

08/25/10 15:59 ← 3 4 2 →					1 ●
🗑️ R1	0 cc	🗑️ R3	0 cc		
	10 L		10 L		
🗑️ R2	0 cc	🗑️ B	0 cc		
	10 L		10 L		

Kijelző festékanyag  
jelentések

# 2KE Jelentési opciók



- USB szett
  - Töltse le az anyagfelhasználásokat és a riasztásokat USB adatrögzítőre.
  - A felhasználó által sortírozható fájlokat készít az anyagfelhasználásról és a környezeti kibocsájtásokról.



# ProMix 2KE Adagoló rendszer



- Jelentős pontok
  - Konfigurációk:
    - 1 színes, mosással az A és B komponenshez.
    - 3 színes, egy katalizátoros, A és B komponens mosással.
  - Standard 206 bar maximum folyadéknomású
  - Opcióban 275 bar maximum folyadéknomású 24H256 magasnyomású tömlőszettel
  - Széles keverési arány tartomány 30:1-ig + 1% pontossággal
  - Alapban 50 cc adagolási teljesítménnyel
    - Opció: Dinamikus adagolás vízbázisú uretánokhoz
    - Opció: 100 cc adagolás a nagy anyagigényű gyártásokhoz



# ProMix 2KE Pumpa rendszerek



- Jelentős pontok
  - Standard A és B mosással
  - Konfiguráció:
    - Adagolási arányok
      - 3:1 Préslevegős szóráshoz
      - 23:1 Levegő rásegítéses Airless
      - 30:1 Levegő rásegítéses Airless
      - 45:1 Airless
    - Nedvesség érzékeny katalizátorokhoz Bellows pumpával
      - 3:1 Préslevegős szórás
      - 23:1 Levegő rásegítéses Airless
      - 45:1 Levegő rásegítéses Airless
  - Akár 30:1 keverési arány
  - Akár + 2.0% keverési pontosság
  - Térfogat adagolós rendszer alapkivitelben.



# ProMix 2KE konfigurációk



- Rendelési információs tábla

	Reporting	Meter Version		Pump / Pump Version				Pump / Bellows Version		
		206 bar (*)		Airspray	Air Assist		Airless	Airspray	Air Assist	
		1 Colour	3 Colour	21 bar	158 bar	206 bar	310 bar	21 bar	158 bar	241 bar
				3:1	23:1	30:1	45:1	3:1	23:1	35:1
Electric Non-IS	Screen	24F080	24F081	24F088	24F089	24F090	24F091	24F092	24F093	24F094
	USB	24F082	24F083	24F095	24F096	24F097	24F098	24F099	24F100	24F101
Air Powered Alternator, IS	Screen Only	24F084	24F085	24F102	24F103	24F104	24F105	24F106	24F107	24F108
	USB	24F086	24F087	24F109	24F110	24F111	24F112	24F113	24F114	24F115

\* Akár 275 Bar az adagolós rendszerrel, 24H256 magasnyomású tömlőkkel.

- Minden rendszer légáramkapcsolóval van ellátva.
- Minden rendszer alapból fali szerelvényezéssel van ellátva.
- ProMix 2KE rendszerek nem tartalmaznak anyagszűrőket és regulátorokat.



- “Kézzel keverők”
  - Keverjük be a festéket és szórjuk ki.
  - Nagyszerű rendszer amely megnyitja a 2k-s gépek lehetőségeit a közepes méretű vállalkozások előtt is.
  - Mobilitás, egyszerűség és rugalmasság a kulcsa mindennek.

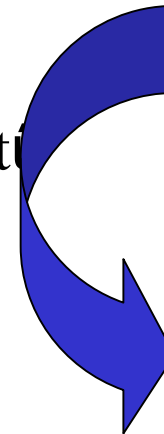
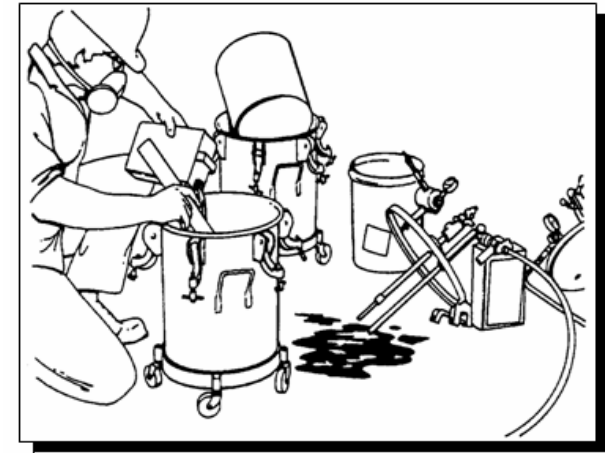

## Miért fektessenek be egy ilyen berendezésbe?

- Csökkenti a festékanyag költségeket a terméken egységesen megjelenő anyagmennyiség segítségével.
- Zöldebb lesz az alacsonyabb oldószer kibocsátás miatt és az eldobható eszközök mellőzésével.
- Pénzt takarít meg
  - Anyagköltség megtakarítások
  - Megbízható ROI a felhasználónak
- Növelt hatékonyság, kevesebb újrafestés, magasabb felületi minőség

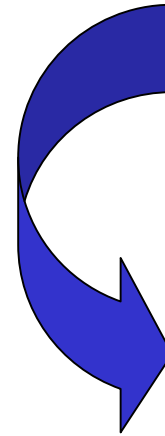

- “Mechanikus adagoló rendszer üzemeltetők”
- A ProMix 2KE elektronikus rendszer nyereség oldala:
  - Keverési arány biztonság, ellenőrzés
  - Festék és oldószer hulladék csökkentés
  - Figyelt fazékidő
  - Egyszerű kezelhetőség
  - Gyors és egyszerű színváltás

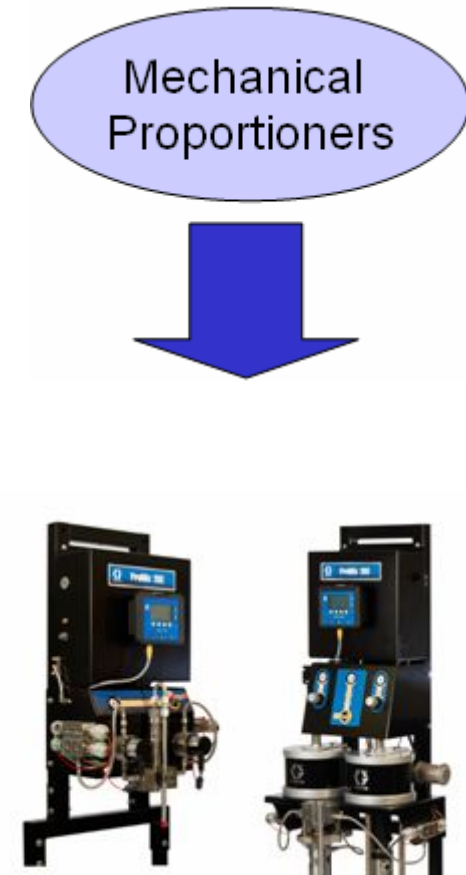

- “ ProMix Easy felhasználók akik szeretnék leváltani régi berendezésüket:
  - Nagyszerű alternatíva a régi ProMix Easy egységek leváltására  
Szóba jöhetnek: ProMix 2KE  
ProMix 2KS



- “ ProMix Easy felhasználók akik le szeretnék váltani régi berendezésüket:

- Festők akik belépő szintű rendszert alkalmaznak, de a versenyhelyzet miatt tovább kell fejlődniük.  
Nagyszerű választás: ProMix 2KE

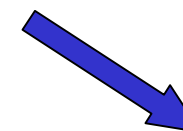
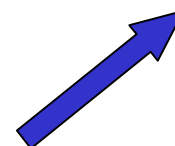
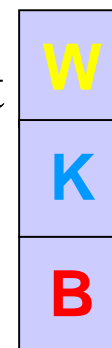

# ROI brossúra -Megtérülés



Nézze meg hogy névlegesen mennyit takaríthat meg a Graco ProMix 2KE segítségével, ha vált a kézzel történő keverésről.

RETURN-ON-INVESTMENT (ROI) EXAMPLE				
ROI Information	Hand Mixing	ProMix 2KE	Your Estimate	Formula
<b>Customer Data</b>				
Average Cost of mixing material per liter	12	12		A
Average Solvent cost per liter	4	4		B
Number of days per year (one shift = 8 Hrs / day)	200	200		C
Number of shifts per day	1	1		C
Labour rate per our	35	35		E
<b>Material usage</b>				
Number of batches / colour change per day	3	3		F
Unused mixed paint per batch (Liters)	1	0,2		G
Solvent used per batch (Liters)	2,5	1		H
Preparation and clean-up time per batch (Hrs)	0,5	0,05		I
<b>Analyses</b>				
Total annual cost of waste paint	7.200	1.440		$J = (A \times C \times D \times F \times G)$
Total annual cost of used solvent	6.000	2.400		$K = (B \times C \times D \times F \times H)$
Total annual labour cost	10.500	1.050		$L = (C \times E \times F \times I)$
Total annual cost by Hand Mixing	23.700			M
Total annual cost by ProMix 2KE		4.890		N
Total annual cost savings from ProMix 2KE		18.810		$O = M - N$

# Cél iparágak?



- **Kulcs piaci területek**

- Alapvető ipari
- Általános fémipar
- Fa és bútorigar
- Építőipar
- Kamion és busz gyártók
- Légiforgalmi ipar
- Elektronikai ipar



- **Anyagok:**

- Oldószeres epoxik és uretán anyagok
- Vízbázisú epoxik és uretánok
- Savasan katalizált anyagok



- Termék brossúra
- Szervíz videók
- Marketing videó
- ROI megtérülés figyelő
- Versenyképességi összehasonlítások

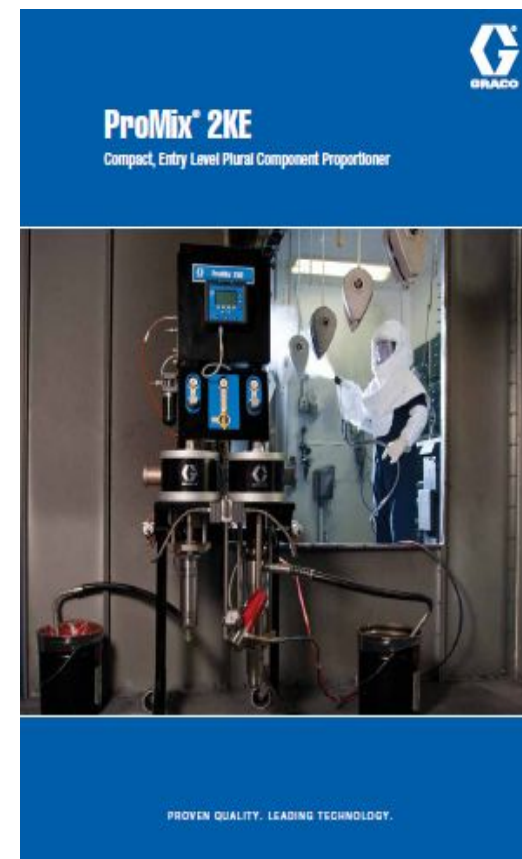

# ProMix 2KE összefoglaló



- Egyszerű és kompakt dizájn
- Egyszerűen működtetés és karbantartás
- Idő és költség megtakarítás (ROI) :
  - Csökkenő anyag pocséklás
  - Csökkenő oldószer használat (VOC)
  - Csökkenő kieső idők
- Metrikus adagoló rendszer amely:
  - 1 vagy 3 színt kezelhet
  - Szekvenciális adagolás (Standard)
  - Dinamikus adagolás (Opció)
- A+B mosás

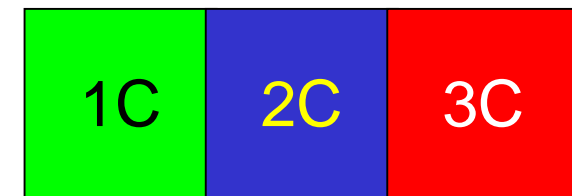

# ProMix 2KE összefoglaló



- Pumpás vagy adagolós rendszerben elérhető
- Teljesen rozsdamentes folyadék utak
- 2 pisztolyon képes fazékidőt figyelni
- Képes pisztolyosót fogadni
- Robbanásbiztos kivitelben is.
- USB-szett



**Menjünk, vásároljunk ProMix 2KE-t!!**

Köszönöm a figyelmüket!

Kérdéseikkel bizalommal forduljanak  
hozzánk!